

인라인 밸브 수동 액추에이터



인라인 밸브 수동 액추에이터

특징 및 이점

- 액추에이터 바디에 일련 번호가 레이저 각인된 위생적인 설계는 완벽한 생산물 추적성 및 cGMP를 지원합니다
- 304 SS 슬리브와 나일론 핸들이 있는 경량 스테인리스 스틸과 플라스틱 구조
- 공정 요구에 맞는 수동 제어 옵션
- 열림/닫힘 상태의 시각적 표시
- 150psig 최대 밀봉력
- 3년 보증



기술 사양

	인라인 밸브 수동 액추에이터
크기	0.5", 0.75", 1.0", 1.5"
위치 표시	수동 액추에이터 슬리브와 공압식 액추에이터 샤프트에 위치 표시가 있어 밸브 위치를 시각적으로 확인할 수 있습니다
최대 작동 압력	10 bar
최대 작동 압력	150 psi
인증	ISO 9001
표준	ASME BPE, CE-PED

구성 재질

	인라인 밸브 수동 액추에이터
하우징	나일론, 스테인레스강
액추에이터 샤프트	스테인레스강 316
O링	EPDM

인라인 밸브 수동 액추에이터 치수

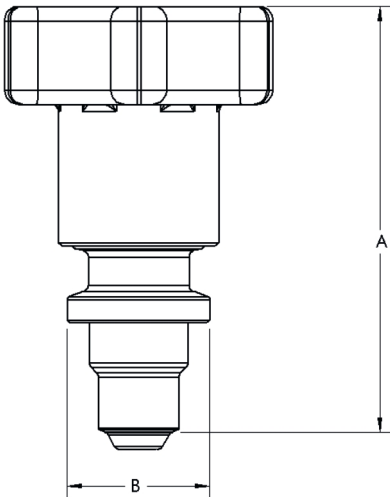

크기(inch)	A mm(inch)	B mm(inch)	최대 이동 거리 mm(inch)	중량 kg(lb)	제거 시 필요한 간극 mm(inch)
0.50	94.0 (3.7)	31.5 (1.2)	4.6 (0.18)	0.4 (0.8)	144.8 (5.7)
0.75	91.4 (3.6)	50.8 (2.0)	5.6 (0.22)	0.6 (1.2)	142.2 (5.6)
1.00	106.7 (4.2)	63.5 (2.5)	7.6 (0.30)	0.9 (1.9)	182.9 (7.2)
1.50	106.7 (4.2)	91.4 (3.6)	10.2 (0.40)	1.5 (3.3)	195.6 (7.7)

제품 코드

생산물 번호	생산물 설명
FM05-01	0.5" 위어리스 레이디얼 인라인 밸브 AKS 수동 액추에이터
IM08-01	0.75" 위어리스 레이디얼 인라인 밸브 AKS 수동 액추에이터
IM10-01	1.0" 위어리스 레이디얼 인라인 밸브 AKS 수동 액추에이터
IM15-01	1.5" 위어리스 레이디얼 인라인 밸브 AKS 수동 액추에이터

면책사항: 이 문서에 포함된 정보는 정확한 것으로 여겨지지만 ASEPCO는 이 문서에 포함된 오류에 대해 책임지지 않으며 사양을 예고 없이 변경할 수 있습니다. 해당 어플리케이션에서 사용하기 위한 제품 적합성을 확인하는 것은 사용자의 책임입니다. 레이디얼 다이어프램(diaphragm)은 ASEPCO Corporation의 상표입니다. Tri-Clamp는 Alfa Laval Corporate AB의 등록 상표입니다. Watson-Marlow Fluid Technology Solutions(WMFTS)의 일원으로, Spirax-Sarco Engineering plc 회사입니다.

wmfts.com/global



10 October 2023