

Bredel 100

Bredel

Hose Pumps

Bredel ホースポンプ (65-2100)

機能と利点

- ドライランニングとセルフプライミング
- 最大7mWC (276inWC) の吸込力
- シールなし、ボールチェック、ダイヤフラム、グランド、浸漬ロータ、漏れ、詰まり、腐食、または交換するステータまたはピストン
- 研磨スラリー、腐食性酸、気体液体を処理します
- 滑らないため、正確で反復可能な計量を行うための本格的な容積式動作が可能
- 補助装置、チェックバルブ、水洗浄システムのシーリング、またはランドライ保護は必要ありません
- 完全に正逆転可能で、吸引ラインとドレーンラインを安全にブローアウトできます



Bredel 100 性能

Bredel 100

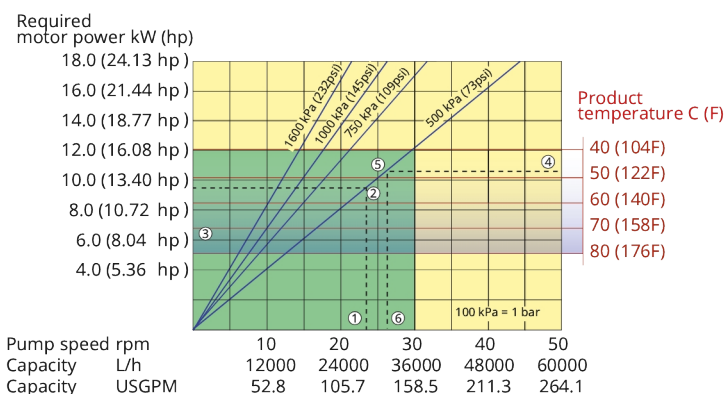

Note: The area of continuous operation diminishes with increased product temperatures. For product temperatures >40C, the area of continuous operation reduces to the corresponding red temperature line.

1. Flow required indicates pump speed
2. Calculated discharge pressure
3. Net motor power required
4. Product temperature
5. Calculated discharge pressure
6. Maximum recommended pump speed

- Continuous duty
- Intermittent duty

* Maximum 3 hours operation followed by minimum 1 hour stop

技術仕様

	Bredel 100
最大流量	36000 L/h
最大流量	9499 USGPH
瞬間最大流量	60000 L/h
瞬間最大流量	15831 USGPH
1回転あたりの吐出量	20 L
1回転あたりの吐出量	5.28 USG
最大連続動作速度	30 rpm
最大作動速度	50 rpm
最大使用圧力	16 bar
最大使用圧力	232 psi
最大入口圧力	1.5 bar ABS
最大入口圧力	23 psi ABS
最大吸込力	7 mWC
最大吸込力	276 inWC
吸引力 (流量80%)	5 mWC
吸引力 (流量80%)	197 inWC
動作温度範囲	-20から45 °C
動作温度範囲	-4から113 °F
流体温度の範囲	-20から80 °C
流体温度の範囲	-4から176 °F
最小始動トルク	3100 N m
最小始動トルク	27437 in.lbs
重さ	1300 kg
重さ	2866 lbs
必要なホース潤滑油	60 L
必要なホース潤滑油	15.85 USG
ポートの設定	上へ, 下へ, 右, 左 (Left)
互換性のあるホース素材	CSM, EPDM, F-NBR, NBR, NR-移送, NR-計量, 食品向けNBRホース
フランジアセンブリタイプ	ANSI, DIN, JIS

低温または高温での動作については、Bredel 社の担当者にお問い合わせください。

許容周囲温度はポンプの能力に基づいており、ギヤボックスの周囲の能力によってさらに制限される場合があります。

構成材質

	Bredel 100
ホース材質	CSM, EPDM, F-NBR, NBR, NR-移送, NR-計量, 食品向けNBRホース
ハウジング	ISO12944 カテゴリ C4M, 鋳鉄
ローターアセンブリ	ISO12944 カテゴリ C4M, 鋳鉄
カバーアセンブリ	ISO12944 カテゴリ C4M, 鋳鉄
ブラケットおよび留め具	SUS316相当, スチール、亜鉛メッキ
サポートフレーム	SUS316相当, スチール、亜鉛メッキ
ホースクランプ	SUS316相当, スチール、亜鉛メッキ
シール	Neoprene, ニトリル

Bredel 100寸法

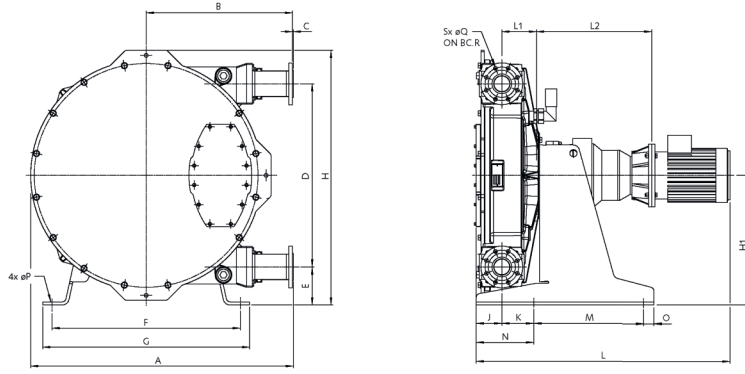

種類	A	B	C	D	E	F	G	H	H1	J	K	Lmax	L1	L2max	M	N	O	Ø P	Ø Q	R	S
Bredel 100 (mm)	1468	813	3	1042	199	1050	1140	1415	720	151	173	1392	200	489	540	310	50	22	18	180	8
Bredel 100 (インチ)	57.8	32	0.12	41	7.8	41.3	44.9	55.7	28.3	5.9	6.8	54.8	7.9	19.3	21.3	12.2	2	0.9	0.71	7.1	0.31
コネクタの寸法						ANSI 150#						EN DIN				JIS					
Bredel 100						4"						100 mm				100 mm					

免責条項: 本書に記載されている情報は、発行時点において正確であると考えられますが、Watson-Marlow Bredel BVは、誤りがあつた場合でも一切の責任を負いません。また、予告なしに仕様を変更する権利を有します。本書に記載されているすべての値は、当社テストベッドの制御下にある状況での値です。温度、粘度、吸込圧力、吐出圧力、およびシステム構成の変化により、実際の流量は異なる場合があります。APEX、DuCoNite、BiopreneおよびBredelは、登録商標です。

wmfts.com/global



23 November 2023