

# Bredel 32

Pompy perystaltyczne Bredel (10-50)

**Bredel**

Hose Pumps

## Cechy i korzyści

- Możliwość suchobiegu i samozasysanie
- Ciśnienie ssania do 9,5 m sł. wody (354 cale sł. wody)
- Brak uszczelnień, zaworów kulowych, przepon, dławików, zanurzonych rotorów, stojanów lub tłoków, które mogą być nieszczelne, zatykać się, korodować lub wymagać wymiany
- Do transportu szlamów o własnościach ściernych, żrących kwasów, cieczy z zawartością gazu
- Brak ślizgania zapewnia niezawodną pracę wyporową, co umożliwia dokładność i powtarzalność pomiaru
- Brak konieczności stosowania urządzeń dodatkowych, zaworów zwrotnych, systemów płukania instalacji wody uszczelniającej lub zabezpieczenia przed pracą na sucho
- Możliwość odwrócenia kierunku pracy w celu bezpiecznego czyszczenia przewodów po stronie ssania i przewodów spustowych



## Parametry pracy Bredel 32

Required motor power kW (hp)

## Bredel 32

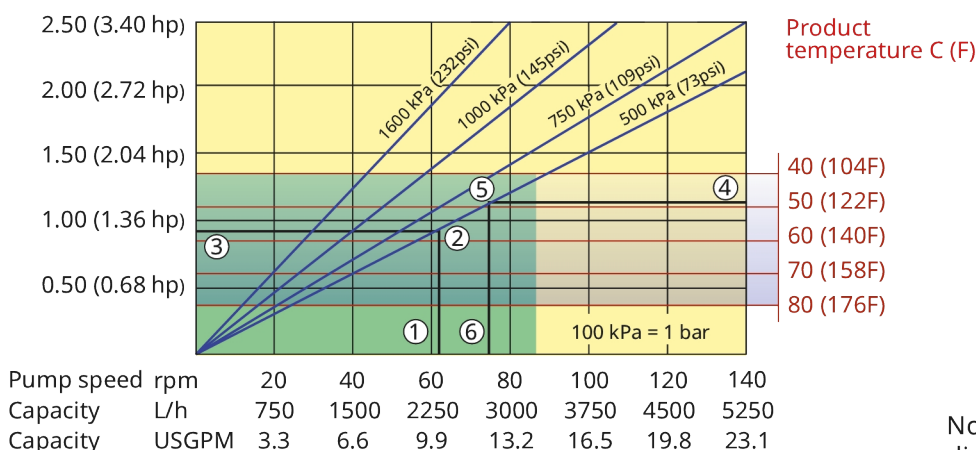

1. Flow required indicates pump speed
2. Calculated discharge pressure
3. Net motor power required
4. Product temperature
5. Calculated discharge pressure
6. Maximum recommended pump speed

- Continuous duty
- Intermittent duty

\* Maximum 3 hours operation followed by minimum 1 hour stop

Note: The area of continuous operation diminishes with increased product temperatures. For product temperatures >40C, the area of continuous operation reduces to the corresponding red temperature line.

## Specyfikacja techniczna

	<b>Bredel 32</b>
Maks. natężenie przepływu ciągłego	3200 l/h
Maks. natężenie przepływu ciągłego	844 gal. USA/h
Maks. natężenie przepływu przerywane	5250 l/h
Maks. natężenie przepływu przerywane	1385 gal. USA/h
Objętość na obrót	0.625 L
Objętość na obrót	0.165 gal. USA
Maks. ciągła prędkość robocza	85 obr./min
Maks. przerywana prędkość robocza	140 obr./min
Maks. ciśnienie robocze	16 bar
Maks. ciśnienie robocze	232 psi
Maks. ciśnienie na wlocie	3 bar abs
Maks. ciśnienie na wlocie	44 psi abs
Maksymalne ciśnienie ssania	9.5 mWC
Maksymalne ciśnienie ssania	374 inWC
Ciśnienie ssania (80% natężenia przepływu)	9 mWC
Ciśnienie ssania (80% natężenia przepływu)	354 inWC
Zakres temperatur roboczych	-20 do 45 °C
Zakres temperatur roboczych	-4 do 113 °F
Zakres temperatury płynu	-20 do 80 °C
Zakres temperatury płynu	-4 do 176 °F
Min. moment rozruchowy	210 N m
Min. moment rozruchowy	1859 in.lbs
Masa	130 kg
Masa	287 lbs
Wymagana ilość smaru przewodów	3.5 L
Wymagana ilość smaru przewodów	0.92 gal. USA
Konfiguracje przyłączy	Lewa strona, Prawa strona, W dół, W górę
Kompatybilne materiały węży	CSM, EPDM, F-NBR, NBR, NBR dla żywności, NR-pomiar, NR-Transfer
Typ zespołu kołnierza	ANSI, DIN, JIS

W sprawie eksploatacji w niższych lub wyższych temperaturach należy się porozumieć z przedstawicielem firmy Bredel.

Dopuszczalna temperatura otoczenia jest obliczona na podstawie możliwości pomp i może być ograniczana przez możliwości pracy skrzyń przekładni w różnych środowiskach..

## Materiały konstrukcyjne

	<b>Bredel 32</b>
Materiał węża	CSM, EPDM, F-NBR, NBR, NBR dla żywności, NR-pomiar, NR-Transfer
Obudowa	ISO12944 kategoria C4M, Żeliwo
Zespół rotora	ISO12944 kategoria C4M, Żeliwo
Zespół pokrywy	ISO12944 kategoria C4M, Żeliwo
Wsporniki i elementy mocujące	Stal nierdzewna 316, Stal ocynkowana
Rama wsporcza	Stal nierdzewna 316, Stal ocynkowana
Zaciski węży	Stal nierdzewna 316, Stal ocynkowana
Uszczelnienia	Nitryl

## Wymiary Bredel 32

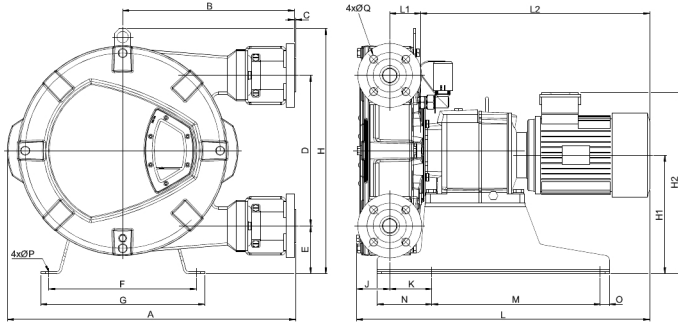

Rodzaj	A	B	C	D	E	F	G	H	H1	H2maks	J	K	Lmaks	L1	L2maks	M	N	O	ØP	ØQ	P
Bredel 32 (mm)	631	375	2,5	330	105	324	360	538	260	402	72	93	684	68	544	370	120	20	12	18	100
Bredel 32 (cale)	24,8	14,8	0,09	13	4,1	12,8	14,2	21,2	10,2	15,8	2,8	3,7	26,9	2,7	21,4	14,6	4,7	0,79	0,47	0,71	3,94
<b>Rozmiary złączy</b>									<b>ANSI 150#</b>					<b>EN DIN</b>				<b>JIS</b>			
Bredel 32									1,25"/1,5"					32 mm				32 mm			

Zrzeczenie się odpowiedzialności: Informacje zawarte w niniejszym dokumencie uważa się za prawdziwe w momencie opublikowania, jednak Watson-Marlow Bredel BV nie bierze odpowiedzialności za występujące błędy i zastrzega sobie prawo do wprowadzania zmian w specyfikacji bez uprzedniego powiadomienia. Wszystkie wartości wymienione w tym dokumencie są wartościami uzyskanymi w warunkach kontrolowanych na naszym stanowisku testowym. Aktualne wskaźniki przepływu mogą być różne ze względu na zmiany temperatury, lepkości, ciśnienia wlotu i rozładowania i/lub konfigurację systemu. APEX, DuCoNite®, Bioprene i Bredel są zarejestrowanymi znakami towarowymi.

[wmfts.com/global](http://wmfts.com/global)



23 November 2023