

Bredel 40

Bredel Schlauchpumpen (10-50)

Merkmale und Vorteile

- Trockenlaufsicher und selbst ansaugend
- Saugvermögen bis zu 9,5 mWS (354 inWC)
- Keine Gleitdichtungen, Kugelventile, Membrane, Kabelverschraubungen, Tauchrotore, Statoren oder Kolben, die undicht werden, verstopfen und korrodieren können oder ausgewechselt werden müssen.
- Geeignet für abrasive Schlämme, ätzende Säuren und ausgasende Flüssigkeiten
- Eine effektive positive Verdrängung ohne Rückfluss gewährleistet präzises und wiederholbares Dosieren
- Keine Zusatzgeräte, Rückschlagventile, Dichtungssysteme für Wasserspülung oder Trockenlaufschutz erforderlich
- Drehrichtungsumkehr zum sicheren Entleeren der Leitung



Bredel 40 - Leistung

Bredel 40

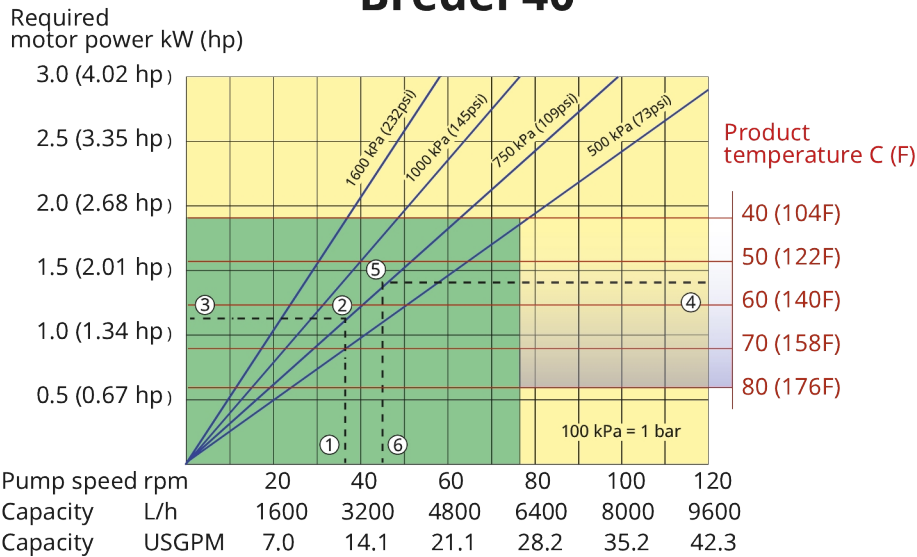

Note: The area of continuous operation diminishes with increased product temperatures. For product temperatures >40C, the area of continuous operation reduces to the corresponding red temperature line.

1. Flow required indicates pump speed
2. Calculated discharge pressure
3. Net motor power required
4. Product temperature
5. Calculated discharge pressure
6. Maximum recommended pump speed

- Continuous duty
- Intermittent duty

* Maximum 3 hours operation followed by minimum 1 hour stop

Technische Eigenschaften

	Bredel 40
Max. Fördermenge kontinuierlich	5985 L/h
Max. Fördermenge kontinuierlich	1579 USGPH
Max. Fördermenge im Intervallbetrieb	9576 L/h
Max. Fördermenge im Intervallbetrieb	2527 USGPH
Volumen pro Umdrehung	1.33 L
Volumen pro Umdrehung	0.35 USG
Max. kontinuierliche Betriebsgeschwindigkeit	75 U/min
Max. Betriebsgeschwindigkeit im Intervallbetrieb	120 U/min
Maximaler Betriebsdruck	16 bar
Maximaler Betriebsdruck	232 psi
Max. Einlassdruck	2.5 bar abs
Max. Einlassdruck	38 psi abs
Max. Saugvermögen	9.5 mWS
Max. Saugvermögen	374 inWC
Saugvermögen (80 % der Fördermenge)	9 mWS
Saugvermögen (80 % der Fördermenge)	354 inWC
Betriebstemperaturbereich	-20 bis 45 °C
Betriebstemperaturbereich	-4 bis 113 °F
Flüssigkeitstemperaturbereich	-20 bis 80 °C
Flüssigkeitstemperaturbereich	-4 bis 176 °F
Min. Anlaufdrehmoment	320 N m
Min. Anlaufdrehmoment	2832 in.lbs
Gewicht	180 kg
Gewicht	397 lb
Benötigte Schmiermittelmenge	5 L
Benötigte Schmiermittelmenge	1.32 USG
Port-Konfigurationen	Ab, Auf, Links, Rechts
Kompatible Schlauchwerkstoffe	CSM, EPDM, F-NBR, NBR, NBR für Lebensmittelkontakt, NR-Metering, NR-Transfer
Kompatible Schlauchwerkstoffe	Bioprene
Flansch-Assembly	ANSI, DIN, JIS

Bitte wenden Sie sich an Ihren Bredel-Vertreter, um Informationen zu niedrigeren oder höheren Temperaturen zu erhalten.

Die zulässige Umgebungstemperatur basiert auf den Pumpeneigenschaften und kann durch die Umgebungsbedingungen des Getriebes weiter eingeschränkt werden.

Werkstoffe

	Bredel 40
Schlauchwerkstoff	Bioprene (Schlauch), CSM, EPDM, F-NBR, NBR, NBR für Lebensmittelkontakt, NR-Metering, NR-Transfer
Gehäuse	Gusseisen, ISO12944 Kategorie C4M
Rotorbaugruppe	Gusseisen, ISO12944 Kategorie C4M
Deckel-Assembly	Gusseisen, ISO12944 Kategorie C4M
Halterungen und Befestigungselemente	Edelstahl 316, Verzinkter Stahl
Grundrahmen	Edelstahl 316, Verzinkter Stahl
Schlauchklemmen	Edelstahl 316, Verzinkter Stahl
Dichtungen	Neoprene, Nitril

Bredel 40 – Abmessungen

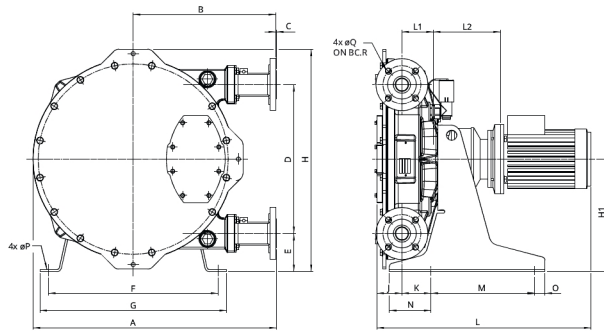

Typ	A	B	C	D	E	F	G	H	H1	J	K	L max.	L1	L2 max.	M	N	O	ØP	ØQ	R
Bredel 40 (mm)	705	412	2,5	430	110	490	540	643	325	73	84	906	91	301	300	120	30	18	18	110
Bredel 40 (Zoll)	27,8	16,2	0,09	16,9	4,3	19,3	21,3	25,3	12,8	2,9	3,3	35,7	3,6	11,9	11,8	4,7	1,2	0,71	0,71	4,3
Anschlussgrößen								ANSI 150#					EN DIN				JIS			
Bredel 40								1,5"					40 mm				40 mm			

Haftungsausschluss: Alle Angaben in diesem Dokument wurden nach bestem Wissen und Gewissen zusammengestellt (Stand: Zeitpunkt der Veröffentlichung). Watson-Marlow Bredel BV übernimmt jedoch keine Haftung für etwaige Fehler und behält sich das Recht vor, ohne Vorankündigung Änderungen vorzunehmen. Alle im Dokument genannten Werte wurden unter kontrollierten Bedingungen auf unserem Prüfstand ermittelt. Die tatsächlichen Fördermengen können von den angegebenen Mengen abweichen, da sie von der Temperatur, der Viskosität, dem Saug- und Förderdruck bzw. der Systemkonfiguration abhängen. APEX, DuCoNite®, Bioprene® und Bredel sind eingetragene Warenzeichen.

wmfts.com/global



23 November 2023