

## Características y ventajas

- Diseño sin sellos ni válvulas
- Elementos de tubo mecanizados con precisión para obtener un rendimiento preciso y repetible
- Compresión del tubo optimizada para lograr una estabilidad insuperable del caudal
- Accionamiento de acoplamiento directo y máxima flexibilidad: sin acoplamientos independientes que alinear o mantener
- Diseño ultracompacto con flexibilidad para montar motores de engranajes estándar: rotor sostenido por cojinetes propios para maximizar la vida útil del reductor
- Menores costes de mantenimiento: el cambio de un único componente implica menos inventario de repuestos

## Rendimiento de APEX 20

Required motor power kW (hp)

### APEX20

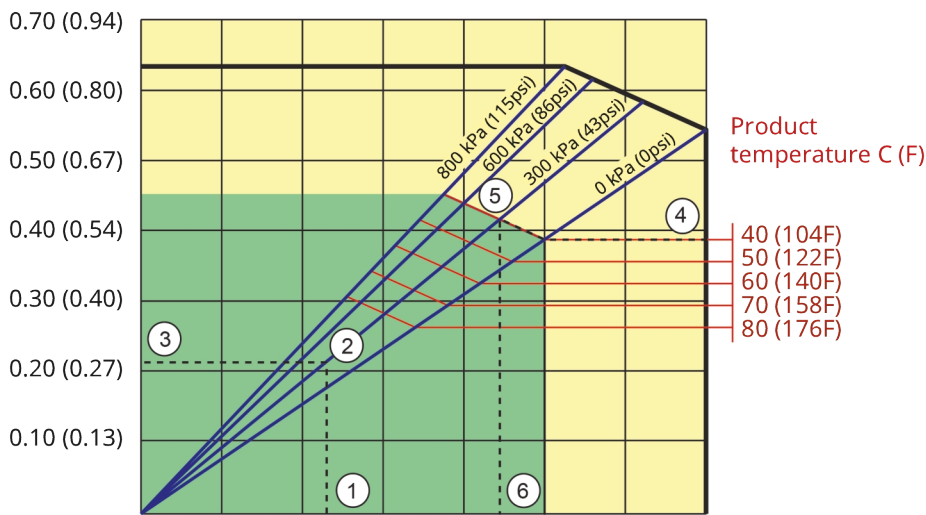

Pump speed rpm		20	40	60	80	100	120	140
Capacity L/h		175	350	525	700	875	1050	1225
Capacity USGPM		0.8	1.5	2.3	3.1	3.8	4.6	5.3

1. Flow required indicates pump speed
2. Calculated discharge pressure
3. Net motor power required
4. Product temperature
5. Calculated discharge pressure
6. Maximum recommended pump speed

- Continuous duty
- Intermittent duty

\* Maximum 3 hours operation followed by minimum 1 hour stop

## Especificaciones técnicas

	APEX 20
Caudal máximo continuo	875 l/h
Caudal máximo continuo	231 USGPH
Caudal máx. intermitente	1225 l/h
Caudal máx. intermitente	323 USGPH
Volumen por revolución	0.145 L
Volumen por revolución	0.038 USG
Velocidad de trabajo continua máxima	100 rpm
Velocidad máxima de trabajo intermitente	140 rpm
Presión máxima de trabajo	8 bar
Presión máxima de trabajo	116 a < bar
Presión de succión	0.05 bar abs
Presión de succión	0.73 psi abs
Máx. presión de entrada	2 bar abs
Máx. presión de entrada	30 psi abs
Rango de temperatura de trabajo	-20 a 45 °C
Rango de temperatura de trabajo	-4 a 113 °F
Rango de temperatura del fluido	-20 a 80 °C
Rango de temperatura del fluido	-4 a 176 °F
Torque de arranque mínimo	57 N m
Torque de arranque mínimo	505 pulg.lb
Peso	40 kg
Peso	88 lb
Lubricante de tubos necesario	1 L
Lubricante de tubos necesario	0.26 USG
Configuraciones de los puertos	Abajo, Arriba, Derecha, Izquierda
Materiales de manguera compatibles	CSM, EPDM, F-NBR, NBR, NBR for food, NR
Tipo de montaje de brida	ANSI, DIN

## Materiales de construcción

	APEX 20
Material de la manguera	Caucho natural (NR), CSM, EPDM, F-NBR, NBR, NBR for food
Carcasa	Aluminio fundido (RAL 3011)
Montaje del rotor	Hierro fundido
Montaje de la cubierta	Aluminio fundido, EPDM, PMMA
Soportes y sujetadores	Acero inoxidable 316
Armazón de soporte	Acero galvanizado
Abrazaderas de manguera	Acero inoxidable 316
Manguito de acoplamiento	Aleación de acero
Sellos	EPDM, NBR

## Dimensiones de APEX 20

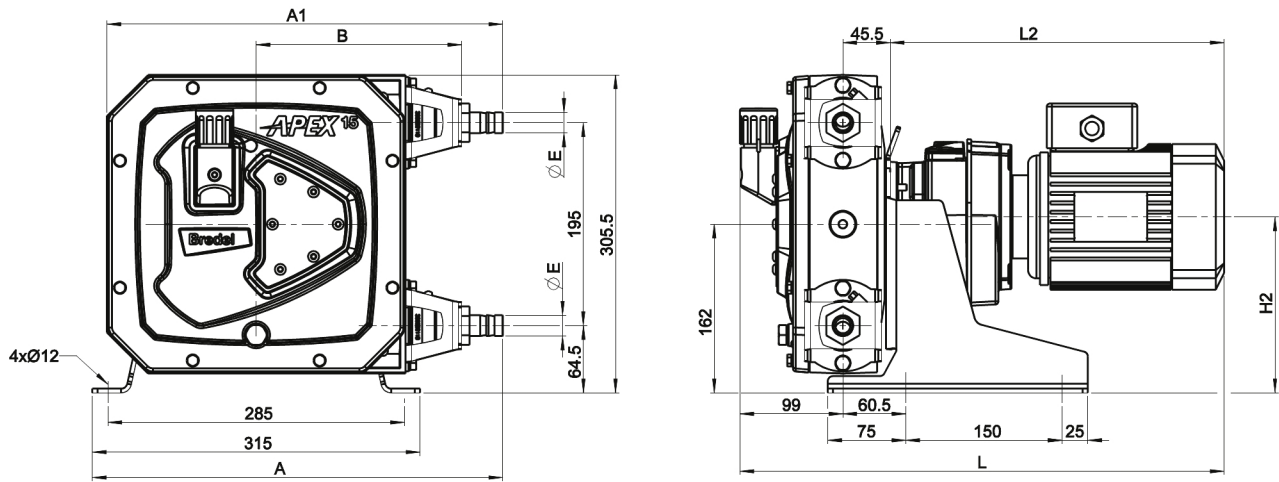

	A	A1	B	E	H2max	Lmax	L2max
APEX20 (mm)	394,5	380,5	197,5	Ø 20	170	545,5	401
APEX20 (pulgadas)	15,5	15	7,8	NPT de 3/4"	6,7	21,5	15,8
<b>Tamaños de conector</b>					<b>MNPT</b>	<b>EN DIN</b>	<b>JIS</b>
APEX20					0,75"	20 mm	20 mm

Descargo de responsabilidad: La información contenida en este documento se considera correcta en el momento de su publicación; sin embargo Watson-Marlow Bredel BV no acepta responsabilidad por los errores que pueda contener y se reserva el derecho de alterar estas especificaciones sin previo aviso. Todos los valores mencionados en este documento son valores registrados en condiciones controladas en nuestro banco de pruebas. Los caudales reales obtenidos pueden variar debido a cambios en la temperatura, viscosidad, presiones de entrada y de descarga y/o configuración del sistema. APEX, DuCoNite, Bioprene y Bredel son marcas registradas.

[wmfts.com/global](http://wmfts.com/global)



04 January 2024