

Caractéristiques et avantages

- Conception sans joint et sans vanne
- Éléments de flexible usinés avec précision pour des performances précises et reproductibles
- Compression optimisée des flexibles pour une stabilité de débit inégalée
- Entraînement à couplage direct et flexibilité maximale : aucun coupleur à aligner ou à entretenir
- Conception ultra-compacte et flexibilité permettant de monter des réducteurs standards - Rotor soutenu par ses roulements propres pour maximiser la durée de vie du réducteur
- Coûts d'entretien moindres : un seul composant est à changer, ce qui signifie qu'il y a moins de pièces à stocker

APEX 28 : performances

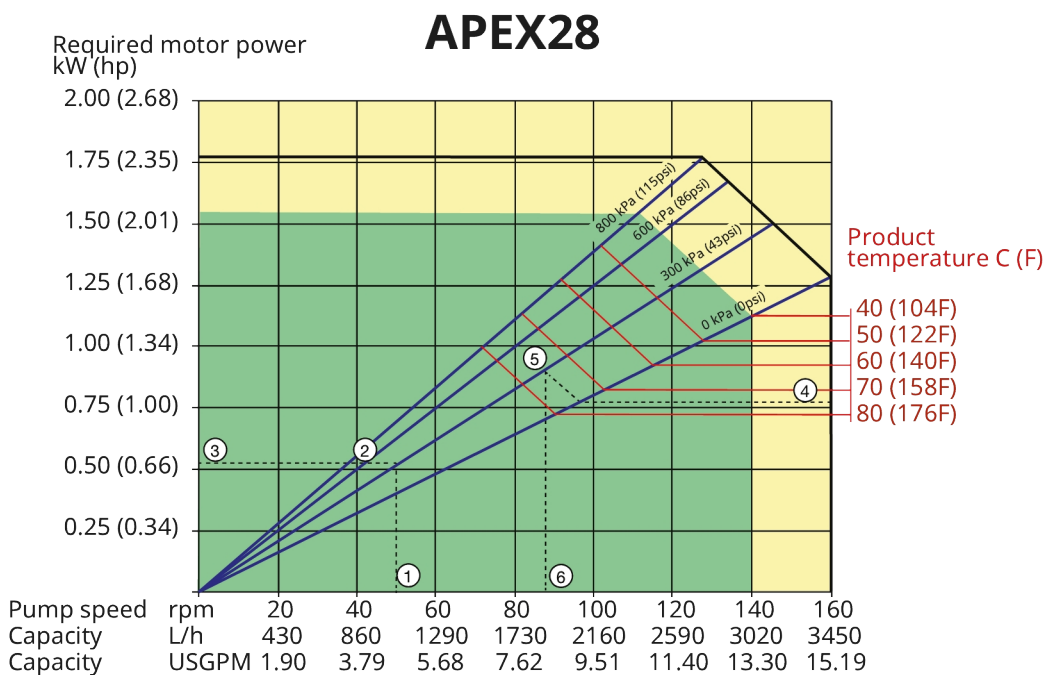

1. Flow required indicates pump speed
2. Calculated discharge pressure
3. Net motor power required
4. Product temperature
5. Calculated discharge pressure
6. Maximum recommended pump speed

- Continuous duty
- Intermittent duty

* Maximum 3 hours operation followed by minimum 1 hour stop

Spécifications techniques

	APEX 28
Débit continu max.	3020 l/h
Débit continu max.	797 USGPH
Débit intermittent max.	3450 l/h
Débit intermittent max.	910 USGPH
Volume par tour	0.36 L
Volume par tour	0.095 USG
Vitesse de service continue max.	140 tr/min
Vitesse de service intermittente max.	160 tr/min
Pression de service max.	8 bars
Pression de service max.	116 psi
Hauteur d'aspiration	0.05 bars abs
Hauteur d'aspiration	0.73 psi abs
Pression d'admission max.	2.5 bars abs
Pression d'admission max.	37 psi abs
Plage de températures de service	-20 à 45 °C
Plage de températures de service	-4 à 113 °F
Plage de températures du liquide	-20 à 80 °C
Plage de températures du liquide	-4 à 176 °F
Couple de démarrage min.	150 N m
Couple de démarrage min.	1330 po. livres
Poids	100 kg
Poids	220 lb
Lubrifiant de tuyau	2 L
Lubrifiant de tuyau	0.53 USG
Configurations des ports	Bas, Droite, Gauche, Haut
Matières de flexibles compatibles	EPDM, NBR, NBR for food, NR
Type d'assemblage de bride	ANSI, DIN, JIS

Matériaux de construction

	APEX 28
Matière du flexible	Caoutchouc naturel (NR), EPDM, NBR, NBR for food
Corps	Fonte
Ensemble rotor	Aluminium moulé sous pression
Assemblage capot	Aluminium moulé sous pression
Supports	Acier inoxydable AISI 316, Fonte
Fixations	Acier galvanisé, Acier inoxydable AISI 316
Châssis	Acier galvanisé, Acier inoxydable AISI 316
Bague d'accouplement	Alliage d'acier
Joints	NBR

APEX 28 : dimensions

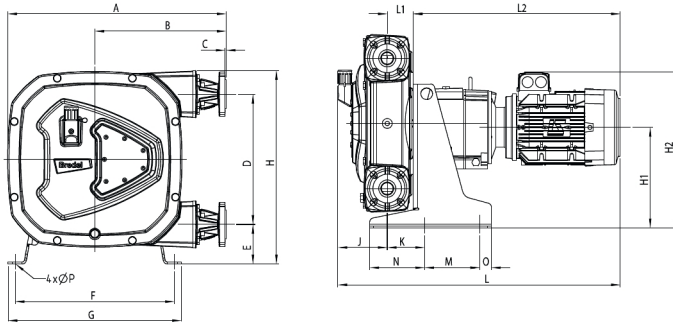

	A	B	C	D	E	F	G	H	H1	H2max	J	K	Lmax	L1	L2max	M	N	O	ØP
APEX28 (mm)	481	297	2,5	264	98	338	370	415	221	359	124	82,5	714	63	528	152	121	27	12
APEX28 (pouces)	18,9	11,7	0,1	10,4	3,9	13,3	14,6	16,3	8,7	14,1	4,9	3,2	28,1	2,5	20,8	6,0	4,8	1,1	0,5
Tailles du connecteur	ASME B16.5, 150# (ANSI)							EN 1092-1, PN40 (DIN)					JIS B2220, 10/16/20 kgf/cm2						
APEX28	DN 1"							DN 25					25 mm						

Clause de non-responsabilité : Les informations contenues dans ce document sont réputées exactes au moment de la mise sous presse, cependant Watson-Marlow Bredel BV décline toute responsabilité pour toute erreur éventuelle, et se réserve le droit de modifier ces informations sans préavis. Toutes les valeurs mentionnées aux présentes ont été obtenues en conditions contrôlées sur nos bancs d'essai. Les débits effectifs peuvent varier en raison des variations de température, de viscosité, de pression d'aspiration et de refoulement, et /ou de la configuration du système. APEX, DuCoNite, Bioprene et Bredel sont des marques déposées.

wmfts.com/global



22 November 2023