

DuCoNite32

Bredel

Hose Pumps

Bredel DuCoNite® ポンプ

機能と利点

- ドライランニングとセルフプライミング
- 最大9.5mWC (374inWC) の吸込力
- ホース交換が簡単なため、所有コスト、ダウンタイム、部品在庫の必要性が低減します
- 「ホースを超えた」一般的な水および廃水処理化学物質に対する保護
- 食品業界での洗浄に最適なペイントフリーのポンプハウジング
- 滑らないため、正確で反復可能な計量を行うための本格的な容積式動作が可能
- 補助装置、チェックバルブ、水洗浄システムのシーリング、またはランドライ保護は必要ありません
- 完全に正逆転可能で、吸引ラインとドレーンラインを安全にブローアウトできます



DuCoNite32 性能

DuCoNite 32

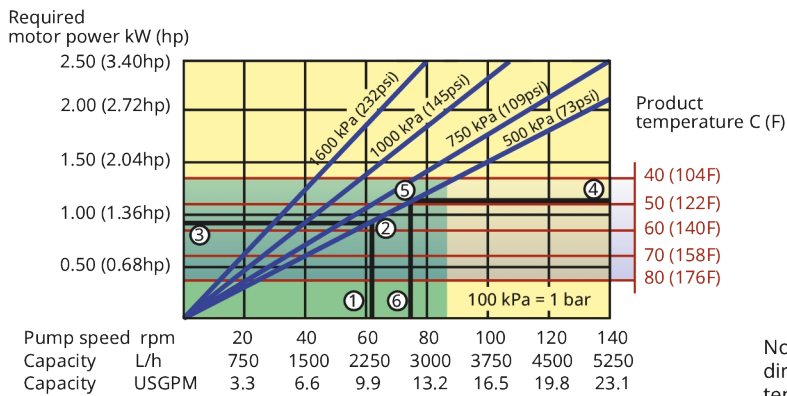

Note: The area of continuous operation diminishes with increased product temperatures. For product temperatures >40C, the area of continuous operation reduces to the corresponding red temperature line.

1. Flow required indicates pump speed
2. Calculated discharge pressure
3. Net motor power required
4. Product temperature
5. Calculated discharge pressure
6. Maximum recommended pump speed

- Continuous duty
- Intermittent duty

* Maximum 3 hours operation followed by minimum 1 hour stop

技術仕様

	DuCoNite32
最大流量	3200 L/h
最大流量	844 USGPH
瞬間最大流量	5250 L/h
瞬間最大流量	1385 USGPH
1回転あたりの吐出量	0.625 L
1回転あたりの吐出量	0.165 USG
最大連続動作速度	86 rpm
最大作動速度	140 rpm
最大使用圧力	16 bar
最大使用圧力	232 psi
吸込圧力	0.05 bar ABS
吸込圧力	0.73 psi ABS
最大入口圧力	3 bar ABS
最大入口圧力	44 psi ABS
最大吸込力	9.5 mWC
最大吸込力	374 inWC
動作温度範囲	-20から45 °C
動作温度範囲	-4から113 °F
流体温度の範囲	-20から80 °C
流体温度の範囲	-4から176 °F
最小始動トルク	210 N m
最小始動トルク	1859 in.lbs
重さ	130 kg
重さ	287 lbs
必要なホース潤滑油	4.5 L
必要なホース潤滑油	1.19 USG
ポートの設定	上へ, 下へ, 右, 左 (Left)
互換性のあるホース素材	CSM, EPDM, F-NBR, NBR, NR, NR-移送, NR-計量, 食品向けNBRホース
フランジアセンブリタイプ	ANSI, DIN

低温または高温での動作については、Bredel 社の担当者にお問い合わせください。

許容周囲温度はポンプの能力に基づいており、ギヤボックスの周囲の能力によってさらに制限される場合があります。

構成材質

	DuCoNite32
ホース材質	CSM, EPDM, F-NBR, NBR, NR-移送, NR-計量, 天然ゴム (NR) , 食品向けNBRホース
ハウジング	DuCoNite 表面処理を施した鋳鉄
ローターアセンブリ	DuCoNite 表面処理を施した鋳鉄
カバーアセンブリ	DuCoNite 表面処理を施した鋳鉄
ブラケットおよび留め具	SUS316相当
サポートフレーム	SUS316相当
ホースクランプ	SUS316相当
シール	EPDM, Viton®

DuCoNite32寸法

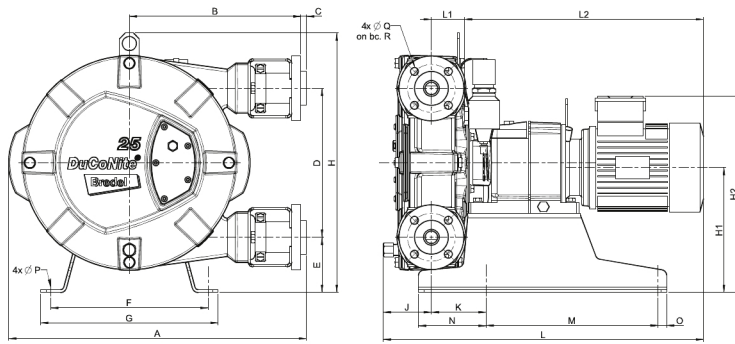

種類	A	B	C	D	E	F	G	H	H1	H2max	J	K	Lmax	L1	L2max	M	N	O	Ø P	Ø Q	R
DuCoNite 32 (mm)	631	375	2.5	330	105	324	360	538	260	402	72	93	684	68	544	370	120	20	12	18	100
DuCoNite 32 (インチ)	24.8	14.8	0.09	13	4.1	12.8	14.2	21.2	10.2	15.8	2.8	3.7	26.9	2.7	21.4	14.6	4.7	0.79	0.47	0.71	3.94
コネクタの寸法						ANSI 150#						EN DIN						JIS			
DuCoNite 32.						1.25"/1.5"						32 mm						32 mm			

免責条項: 本書に記載されている情報は、発行時点において正確であると考えられますが、Watson-Marlow Bredel BVは、誤りがあった場合でも一切の責任を負いません。また、予告なしに仕様を変更する権利を有します。本書に記載されているすべての値は、当社テストベッドの制御下にある状況での値です。温度、粘度、吸込圧力、吐出圧力、およびシステム構成の変化により、実際の流量は異なる場合があります。APEX、DuCoNite、BiopreneおよびBredelは、登録商標です。

wmfts.com/global



23 November 2023