

# DuCoNite 32

Bredel DuCoNite® pompen

**Bredel**

Hose Pumps

## Kenmerken en voordelen

- Drooglopend en zelfaanzuigend
- Aanzuigcapaciteit tot 9,5 mwk (374 inWC)
- Eenvoudige vervanging van slangen verlaagt de eigendomskosten, uitvaltijd en de noodzaak om onderdelen op voorraad te houden
- 'Voorbij de slang' bescherming tegen chemicaliën die wijdverbreid worden gebruikt bij de behandeling van water en afvalwater
- Verfvrije pompbehuizing is spuitwaterdicht, perfect voor de voedingsmiddelenindustrie
- Ware positieve verdringing zonder slippen, voor nauwkeurige, herhaalbare dosering
- Geen randapparatuur, regelkleppen, spoelsystemen voor afdichtingen en bescherming tegen drooglopen nodig
- Volledig omkeerbare stroming om aanzuig- en afvoerleidingen veilig schoon te blazen



## Prestaties DuCoNite 32

### DuCoNite 32

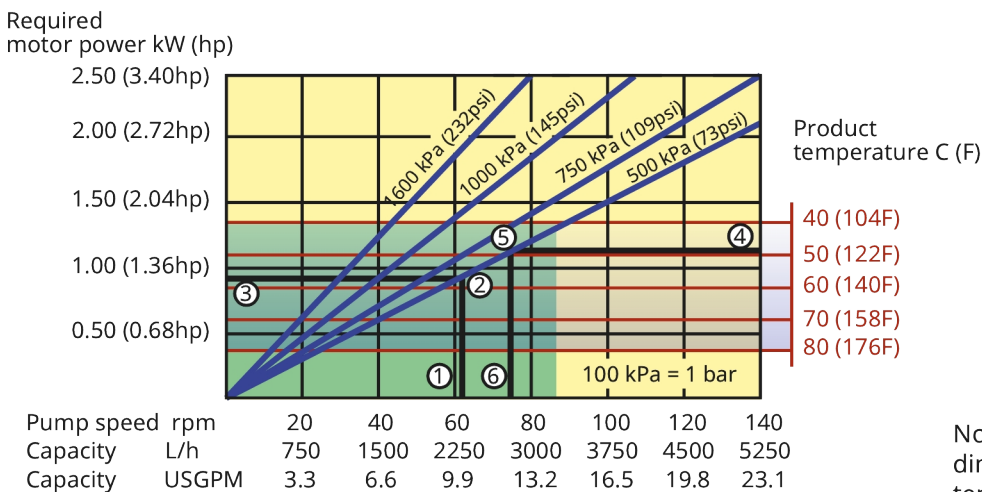

Note: The area of continuous operation diminishes with increased product temperatures. For product temperatures >40C, the area of continuous operation reduces to the corresponding red temperature line.

1. Flow required indicates pump speed
2. Calculated discharge pressure
3. Net motor power required
4. Product temperature
5. Calculated discharge pressure
6. Maximum recommended pump speed

- Continuous duty
- Intermittent duty

\* Maximum 3 hours operation followed by minimum 1 hour stop

## Technische specificaties

	DuCoNite 32
Max. continue opbrengst	3200 L/h
Max. continue opbrengst	844 USGPH
Max. intermitterende opbrengst	5250 L/h
Max. intermitterende opbrengst	1385 USGPH
Volume per omwenteling	0.625 L
Volume per omwenteling	0.165 USG
Max. continue bedrijfsnelheid	86 tpm
Max. intermitterende bedrijfsnelheid	140 tpm
Maximale werkdruk	16 bar
Maximale werkdruk	232 psi
Aanzuigdruk	0.05 bar abs
Aanzuigdruk	0.73 psi abs
Max. inlaatdruk	3 bar abs
Max. inlaatdruk	44 psi abs
Max. aanzuigcapaciteit	9.5 mWC
Max. aanzuigcapaciteit	374 inWC
Bedrijfstemperatuurbereik	-20 tot 45 °C
Bedrijfstemperatuurbereik	-4 tot 113 °F
Vloeistoftemperatuurbereik	-20 tot 80 °C
Vloeistoftemperatuurbereik	-4 tot 176 °F
Min. startkoppel	210 Nm
Min. startkoppel	1859 in.lbs
Gewicht	130 kg
Gewicht	287 lbs
Benodigd slang smeermiddel	4.5 L
Benodigd slang smeermiddel	1.19 USG
Poortconfiguraties	Down, Links, Rechts, Up
Compatibele slangmaterialen	CSM, EPDM, F-NBR, NBR, NBR for food, NR, NR overdracht, NR-Metering
Type flensassemblage	ANSI, DIN

Neem contact op met uw Bredel vertegenwoordiger voor gebruik bij lagere of hogere temperaturen.

De toegestane omgevingstemperatuur is gebaseerd op de pompcapaciteit en kan verder worden beperkt door de omgevingscapaciteiten van de overbrenging.

## Constructie materialen

	DuCoNite 32
Slangmateriaal	CSM, EPDM, F-NBR, Natuurrubber (NR), NBR, NBR for food, NR overdracht, NR-Metering
Behuizing	Gietijzer met DuCoNite-oppervlaktebehandeling
Rotorassemblage	Gietijzer met DuCoNite-oppervlaktebehandeling
Afdekking	Gietijzer met DuCoNite-oppervlaktebehandeling
Beugels en bevestigingen	Roestvrij staal 316
Steunframe	Roestvrij staal 316
Slangklemmen	Roestvrij staal 316
Afdichtingen	EPDM, Viton®

## DuCoNite 32 Afmetingen

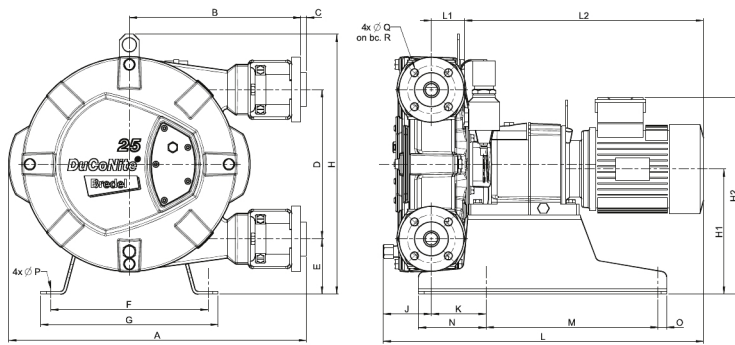

Type	A	B	C	D	E	F	G	H	H1	H2max	J	K	Lmax	L1	L2max	M	N	O	ØP	ØQ	R
DuCoNite 32 (mm)	631	375	2,5	330	105	324	360	538	260	402	72	93	684	68	544	370	120	20	12	18	100
DuCoNite 32 (inch)	24,8	14,8	0,09	13	4,1	12,8	14,2	21,2	10,2	15,8	2,8	3,7	26,9	2,7	21,4	14,6	4,7	0,79	0,47	0,71	3,94
<b>Connector maten</b>									<b>ANSI 150#</b>				<b>EN DIN</b>				<b>JIS</b>				
DuCoNite 32									1,25"/1,5"				32 mm				32 mm				

Disclaimer: De informatie in dit document is op het moment van publicatie correct, maar Watson-Marlow Bredel BV accepteert geen aansprakelijkheid voor eventuele fouten hierin, en behoudt zich het recht voor de specificaties zonder voorafgaande kennisgeving te veranderen. Alle genoemde waarden in dit document zijn de waarden onder de geconditioneerde testomstandigheden. De werkelijk bereikte capaciteiten kunnen afwijken als gevolg van verschillen in temperatuur, viscositeit, aanzuig- en tegendruk en/of systeemconfiguratie. APEX, DuCoNite, Bioprene en Bredel zijn geregistreerde handelsmerken.

[wmfts.com/global](http://wmfts.com/global)



23 November 2023