

FlexFeed 30

Sistemas semiautomáticos de llenado y taponado

Características y ventajas

- Capaz de manipular cierres de rosca, tapones cuentagotas u otros cierres enroscados con forma especial
- Llenado y taponado de hasta 1200 frascos por hora, con diámetros de 12 mm a 50 mm
- Torque de cierre constante que evita el problema de fugas en frascos



Especificaciones técnicas

	FlexFeed 30
Protección contra la contaminación	IP52
Capacidad	1200 unidades/hora
Fuente de alimentación	110/230 V CA, 50/60 Hz
Consumo eléctrico	300 W
Suministro de aire	Aire limpio y seco
Peso	60 kg
Accesorios	Piezas de formato personalizado para frascos y tapones
Diámetro máximo del frasco	50 mm
Altura máxima del frasco	110 mm

Materiales de construcción

	FlexFeed 30
Material	Acero inoxidable AISI 304, Aluminio anodizado, Poliacetal

Dimensiones de FlexFeed 30

Dimensions in mm/inches

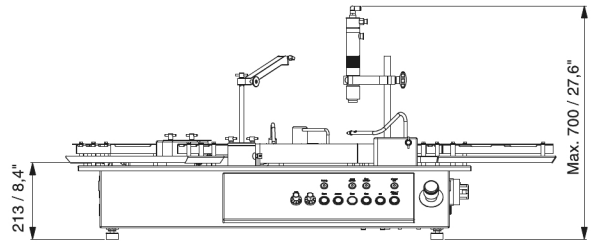
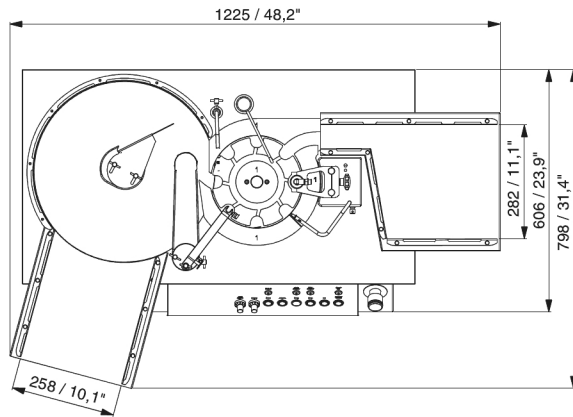

Descargo de responsabilidad: La información contenida en este documento se considera correcta; sin embargo, Watson-Marlow Flexicon A/S rechaza toda responsabilidad por los errores que pueda contener y se reserva el derecho de alterar las especificaciones sin previo aviso. ADVERTENCIA: Estos productos no están diseñados para aplicaciones conectadas a pacientes y no deben utilizarse en tales aplicaciones. asepticSU y Accusil son marcas registradas.

wmfts.com/global



08 February 2024