

SPS 600L

SPS prosesspumpe

Funksjoner og fordeler

- Overføringspumpe med lav skjæring, med strøm opp til 99,000 l/t ved trykk opp til 15 bar
- Enestående behandling av viskøse produkter
- Jevn flyt med høy sugesvevne på opptil 0,85 bar
- Fleksibel konfigurasjon av hus, dysetype, størrelsesorientering, drift og bunnplate
- Hygienisk CIP- og SIP-funksjon
- FDA- og EF 1935/2004-samsvar
- Driftstemperaturer opptil 180 °C
- 20-års garanti på frontdeksel og pumpehus



SPS 600L ytelse

Performance curves

These performance curves show the theoretical flow without consideration of slip

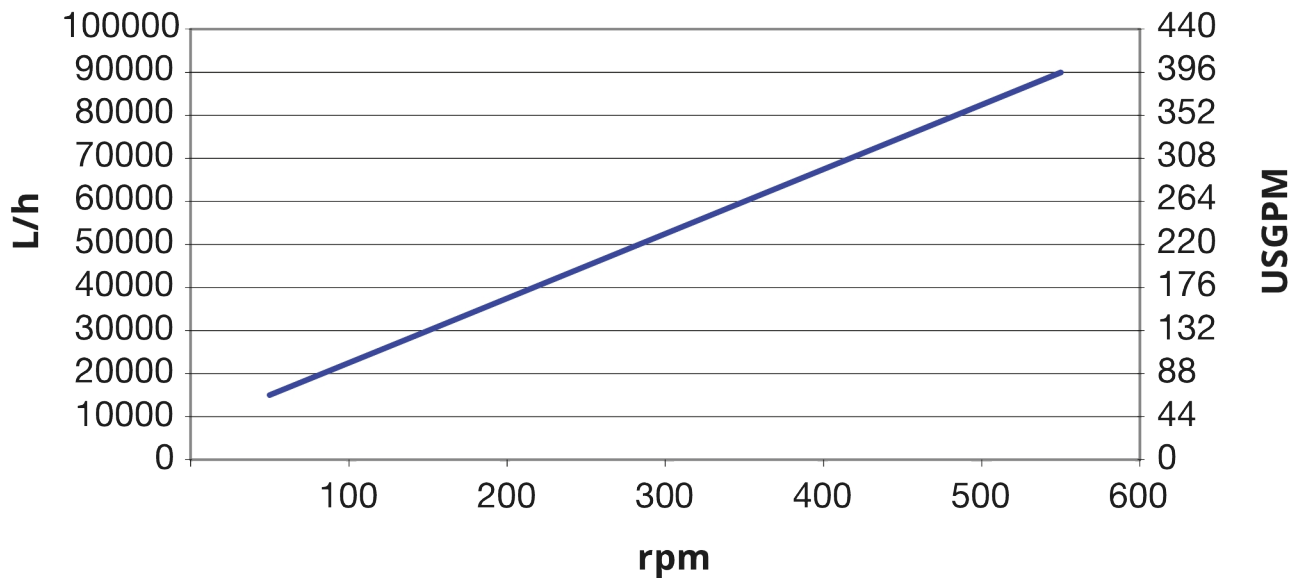

Tekniske spesifikasjoner

	SPS 600L
Maks. gjennomløpshastighet	99000 L/t
Maks. gjennomløpshastighet	434.2 USGPM
Volum pr. omdreining	2.75 V
Volum pr. omdreining	0.724 USG
Maks. partikkelstørrelse	60 mm
Maks. partikkelstørrelse	2.36 tommer
Sugetrykk	85 % av et vakuum
Maks. driftshastighet	600 o/m
Maks. driftstrykk	10 bar
Maks. driftstrykk	145 psi
Driftstemperaturområde	-20 til 180°C °C
Driftstemperaturområde	-4 til 356 °F °F
Standarder	ATEX
Sertifisering	EF 1935/2004, FDA
Portretning	Ulike alternativer som møter dine krav
Porttype	Flens, Melkefitting, RJT, SMS, TC
Aksel-diameter	65 mm
Aksel-diameter	2.56 inch
Akselhøyde	9.25 inch
Akselhøyde	235 mm

Konstruksjonsmaterialer

	SPS 600L
Hus	Rustfritt stål 1,4404, Rustfritt stål 316L
Lagerramme	Rustfritt stål 1,4301, Rustfritt stål 304
Rotor	Rustfritt stål 1,4404, Rustfritt stål 316L
Port og føringer	Polyamid
Tetninger/pakninger	EPDM, FFKM, FKM, NBR, PTFE

SPS 600L dimensjoner

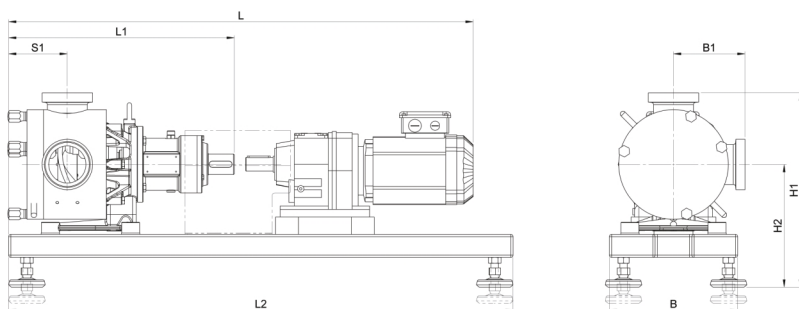

Modell	V				L1		L2		S1		B		B1				H1				H2			
	min.		maks.										min.		maks.		min.		maks.		min.		maks.	
	mm	tommer	mm	tommer	mm	tommer	mm	tommer	mm	tommer	mm	tommer	mm	tommer	mm	tommer	mm	tommer	mm	tommer	mm	tommer	mm	tommer
SPS 600L	1302	51,3	2100	82,7	686	27,0	1400	55,1	234	9,2	400	15,8	270	10,6	274	10,8	675	26,2	757	29,8	390	13,4	487	19,2

Ansvarsfraskrivelse: Alle viste gjennomløpshastigheter ble oppnådd gjennom å pumpe vann ved 20 °C (68 °F) helt uten suge- og leveringshoder. Ansvarsfraskrivelse: Informasjonen som er fremlagt i dette dokumentet anses som å være korrekt, men Watson-Marlow Limited er ikke ansvarlig for mulige feil som dokumentet kan inneholde, og tar forbehold om retten til å endre spesifikasjoner uten varsel. Watson-Marlow, MasoSine, Qdos, ReNu, LoadSure, Biopren, Pumpsil og Marprene er varemerker for Watson-Marlow Limited. STA-PURE PFL® og STA-PURE PCS® er registrerte varemerker for W.L Gore & Associates Inc. Vennligst oppgi produktkoden når du bestiller pumper og rør.

wmfts.com/global



31 May 2023