

Entraînement 323 avec tête de pompe 501RL2

**WATSON
MARLOW**
Pumps

Pompe en coffret série 300

Caractéristiques et avantages

- Commandes manuelles ou à distance 4-20 mA, contrôle analogique 0-10 V ou par signal RS232
- Contrôle manuel numérique amélioré de la vitesse jusqu'à 133:1
- Le verrouillage du clavier empêche toute manipulation non autorisée ou modification accidentelle
- Fonction MemoDose pour un dosage unitaire précis
- Entrées TTL numériques Marche/Arrêt et Sens de rotation
- Réversibilité instantanée
- Garantie de deux ans



Spécifications techniques

	Entraînement 323 avec tête de pompe 501RL2
Tête de pompe - Nombre de canaux	1
Ratio de contrôle de la vitesse	147:1
Vitesse de fonctionnement max	200 tr/min
Vitesse de service min.	1.5 tr/min
Plage de températures de service	5 à 40°C °C
Plage de températures de service	40 à 104 °F °F
Poids	5.6 kg
Poids	12.3 lb
Entraînement - Options de commande	U
Entraînement - Normes	CE, cETLus
Entraînement - Indice d'étanchéité	IP31
Entraînement - Humidité	80 % jusqu'à 31 °C, avec diminution linéaire jusqu'à 50 % à 40 °C
Entraînement - Bruit	<70 dB(A) à 1 m
Altitude max	2000
Entraînement - Alimentation	Courant monophasé, 100-120 V, 220-240 V, 50/60 Hz, 100 VA
Diamètre intérieur des tubes compatibles	1.6, 3.2, 4.8, 6.4, 8 mm
Épaisseur de paroi des tubes compatibles	2.4 mm

Matériaux de construction

	Entraînement 323 avec tête de pompe 501RL2
Boîtier d'entraînement	ABS (Acrylonitrile butadiène styrène), Aluminium revêtement en poudre LM24
Assemblage du galet guide	Delrin
Tête de pompe - Capot	Polycarbonate
Tête de pompe - Assemblage rotor	Mazak, catalysé chrome
Broches	Acier inoxydable
Ressorts	Acier inoxydable
Assemblage pince de maintien du tube	Copolymère acétal (Kematal)

Les informations figurant ici couvrent l'ensemble de la gamme.

Pour les spécifications détaillées de modèles/composants individuels, voir le manuel d'utilisation ou contacter un représentant WMFTS.

Entraînement 323 avec tête de pompe 501RL2 : dimensions

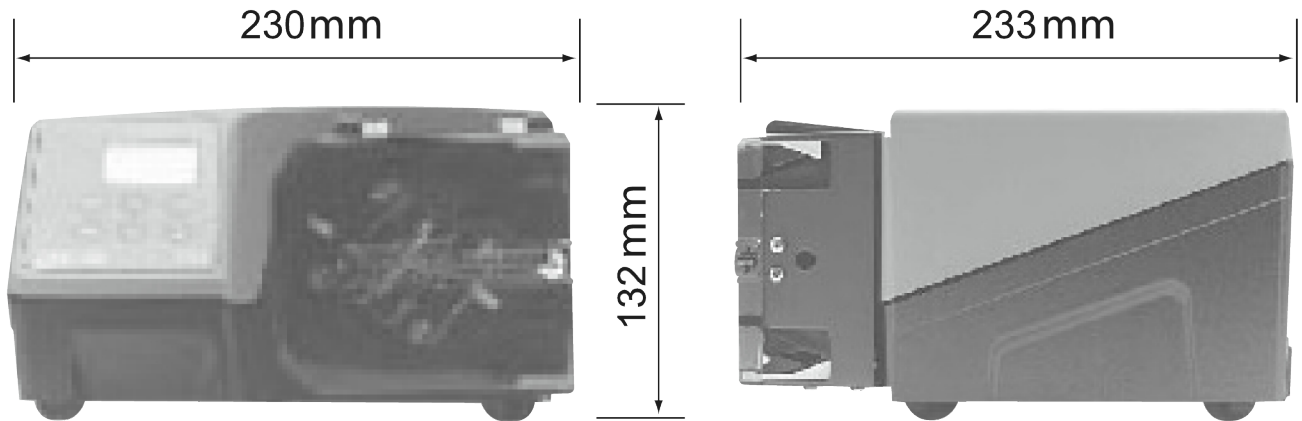

Options de contrôle

Fonctionnalité	323E	323S	323U	323Du
Contrôle manuel				
Commande de vitesse du clavier	✓	✓	✓	✓
Commande de vitesse 15-400 tr/min, 27:1	✓			
Commande de vitesse 3-400 tr/min, 133:1		✓	✓	✓
Commande de vitesse 1,5-220 tr/min, 147:1		✓	✓	✓
MemoDose pour une administration précise à dosage unique		✓	✓	✓
Contrôle à distance				
Marche/arrêt, changement de direction par contact sec ou TTL 5 V.			✓	✓
Pilotage à distance de MemoDose (manuel/pédale)			✓	✓
Contrôle analogique de la vitesse				
Entrées : 0-10 V ou 4-20 mA			✓	✓
Communication numérique RS232				
Commande série numérique				✓
Sécurité				
Verrouillage du clavier pour protéger la configuration		✓	✓	✓

Codes produit

Codes produit des têtes de pompe		
Description	Référence	
501RL2 tête de pompe pour tube d'une épaisseur de 2,4 mm	053.0001.L20	

* Remplacer le dernier 0 par A, E ou U pour l'alimentation secteur américaine, européenne ou britannique (Amérique : 110 V 1 ph 60 Hz)

En cas d'utilisation avec des tubes STA-PURE et Chem-Sure, contactez le support technique de Watson-Marlow Bredel pour connaître la sélection d'entraînements et de têtes de pompe

Références des tubes				
Diamètre intérieur/paroi (mm)	Bioprene	Marpene	Silicone catalysé platine	
1,6/2,4	933.0016.024	902.0016.024	913.A016.024	
3,2/2,4	933.0032.024	902.0032.024	913.A032.024	
4,8/2,4	933.0048.024	902.0048.024	913.A048.024	
6,4/2,4	933.0064.024	902.0064.024	913.A064.024	
8,0/2,4	933.0080.024	902.0080.024	913.A080.024	
Diamètre intérieur/paroi (mm)	STA-PURE®	STA-PURE®Series PCS	STA-PURE®Series PFL	Chem-Sure®
1,6/2,4	960.0016.024	961.0016.024	966.0016.024	965.0016.024
3,2/2,4	960.0032.024	961.0032.024	966.0032.024	965.0032.024
4,8/2,4	960.0048.024	961.0048.024	966.0048.024	965.0048.024
6,4/2,4	960.0064.024	961.0064.024	966.0064.024	965.0064.024
8,0/2,4	960.0080.024			965.0080.024

Clause de non-responsabilité : Tous les débits indiqués ont été obtenus en pompant de l'eau à 20 °C (68 °F) avec des conditions d'aspiration et de refoulement nulles. Les informations contenues dans ce document sont réputées exactes, cependant Watson-Marlow Limited décline toute responsabilité pour toute erreur qu'il pourrait comporter, et se réserve le droit de modifier ces informations sans préavis. Il incombe à l'utilisateur de vérifier l'adéquation du produit avec l'application prévue. Watson-Marlow, LoadSure, Pumpsil, PureWeld XL, Bioprene, Marprene sont des marques déposées de Watson-Marlow Limited. Tri-Clamp est une marque déposée de Alfa Laval Corporate AB. GORE et STA-PURE sont des marques déposées de W.L. Gore and Associates. Pour toute commande de pompe et de tube, merci d'indiquer la référence du produit.

wmfts.com/global



07 August 2023