

701FB com cabeçote RE

bombas monobloco série 700

Recursos e benefícios

- Vazões até 1.900 L/h (8,4 GPM) e pressão de pico até 2 bar (30 psi)
- Uma seleção de velocidades constantes: 45 rpm, 134 rpm, 232 rpm e 348 rpm. Outras velocidades mediante solicitação
- Elementos de mangueira LoadSure em quatro tamanhos e cinco materiais, com conectores industriais tipo came e ranhura ou conectores sanitários Tri-Clamp
- Acabamento robusto, resistente a pancadas e produtos químicos; pista com desbloqueio por ferramenta
- Roletes de oclusão acionados para maior vida útil da mangueira



Desempenho de 701FB com cabeçote RE

Diâmetro interno da mangueira e vazões L/h (USGPH)				
Modelos de bomba	Velocidade em rpm	12,7 mm	15,9 mm	19,0 mm
701FB/RE	45	97 (25,6)	140 (37)	190 (50,2)
701FB/RE	134	290 (76,6)	400 (106)	560 (148)
701FB/RE	232	500 (132)	700 (185)	970 (256)
701FB/RE	348	750 (198)	1000 (264)	1500 (396)

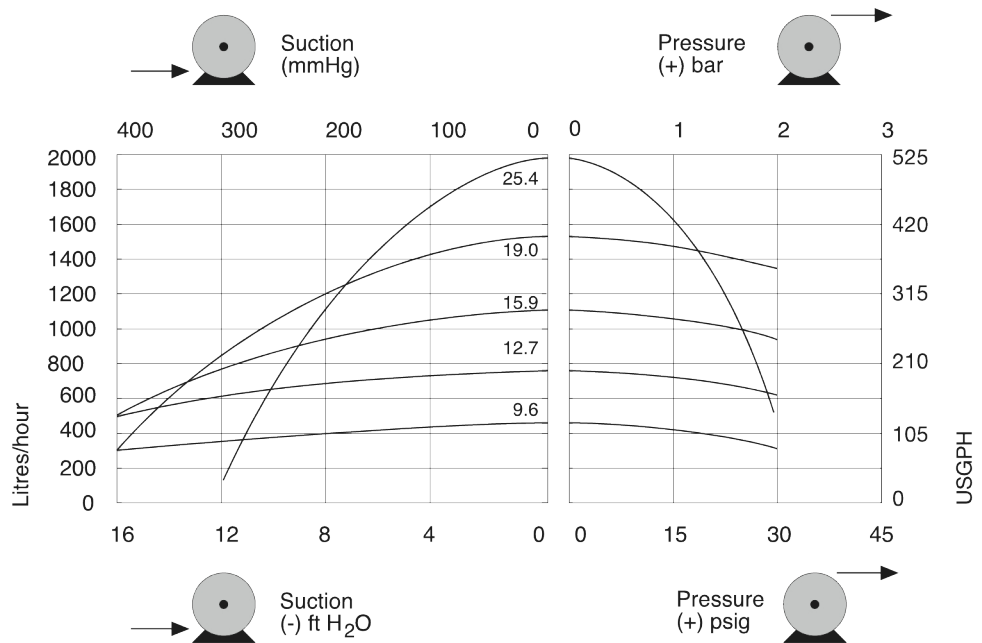

Especificações técnicas

	701FB com cabeçote RE
Vazão máx	1500 L/h
Vazão mínima	97 L/h
Pressão de operação máxima	2 bar
Faixa de temperatura ambiente	5 ao 40 °C
Faixa de temperatura ambiente	41 ao 104 °F
Tipos de motor	Motor de velocidade constante
Velocidade máxima de funcionamento	348 Rpm
Normas	BS0800, CE, EN60529 (IP55)
Classificação de admissão	IP55
Ruído	<85dB(A) a 1m
Peso	41 kg
Fonte de alimentação	230/400 V 50/60 Hz 3 fases

A tabela lista os detalhes das bombas de velocidade constante. Para obter mais detalhes sobre as opções de acionamento, motor CA e inversor, entre em contato com o representante local da Watson-Marlow Fluid Technology Solutions.

Materiais de construção

	701FB com cabeçote RE
Caixa de engrenagens	Ferro fundido
Conjunto do corpo do cabeçote	Liga de alumínio com acabamento de revestimento em pó de poliéster epóxi
Conjunto do rolete do cabeçote	Náilon 6 preenchido com MoS2 (Nylatron)
Conjunto do rotor do cabeçote	Aço inox, Alumínio
Pista do cabeçote	Liga de alumínio com acabamento de revestimento em pó de poliéster epóxi
Fixações	Aço inox

As informações listadas abrangem a linha completa de bombas de velocidade constante.

Para obter especificações detalhadas de modelos/componentes individuais e outras opções de acionamento/cabeçote, consulte o manual do usuário ou entre em contato com o representante WMFTS.

Dimensões do 701FB com cabeçote RE

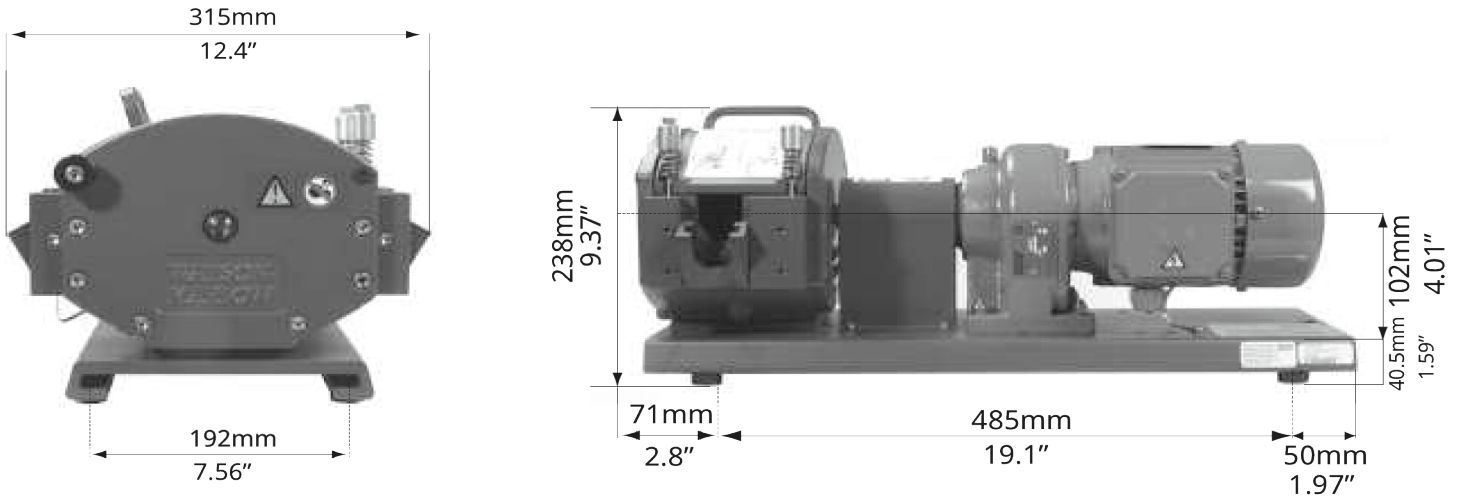

Isenção de responsabilidade: Todas as vazões indicadas foram obtidas bombeando água a 20 °C (68 °F) com sucção zero e alturas manométricas. Watson-Marlow, Pumpsil, PureWeld XL, Bioprene e Marprene são marcas comerciais da Watson-Marlow Limited. Isenção de responsabilidade: As informações neste documento são tidas como corretas, porém a Watson-Marlow Limited não se responsabiliza por nenhum erro que possa conter e se reserva o direito de alterar estas especificações sem aviso prévio. GORE e STA-PURE são marcas comerciais da W. L. Gore & Associates. Ao fazer um pedido de bombas e mangueiras, informe o código do produto.

wmfts.com/global



14 August 2023